

TOOLS



НОВИНКИ.2022

ФРЕЗЫ СО СМЕННЫМИ ПЛАСТИНАМИ

**Ассортимент, представленный в каталоге не отражает всей полноты ассортимента и технических возможностей торговой марки «ИЗ ВОСХОД» .  
Каталог постоянно обновляется и дополняется.**

**Вся размещённая в каталоге информация носит исключительно информационный характер и не является договором публичной оферты.**

**Производитель оставляет за собой право вносить изменения в конструкцию, технические характеристики, материалы изготовления, покрытия, внешний вид и комплектацию товара без предварительного уведомления.**

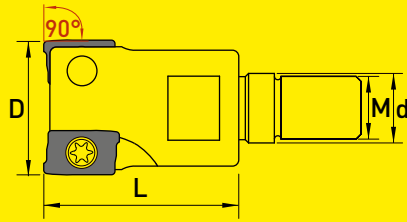
**ГОЛОВКИ ФРЕЗЕРНЫЕ С РЕЗЬБОВЫМ ХВОСТОВИКОМ**

Артикул	D мм	L мм	d мм	M	Z	Пластины	Винт	Ключ
WM900111-016Z02026000M08P10	16	26	8.5	M8	2	WM0111KT-10	WST2515	T08
WM900111-020Z03032000M10P10	20	32	10.5	M10	3			
WM900111-025Z04038000M12P10	25	38	12.5	M12	4			
WM900111-032Z05041000M16P10	32	41	17.0	M16	5			
WM900111-025Z02038000M12P16	25	38	12.5	M12	2	WM0111KT-16/WM0111ET-16	WST4004	T15
WM900111-032Z03041000M16P16	32	41	17.0	M16	3			

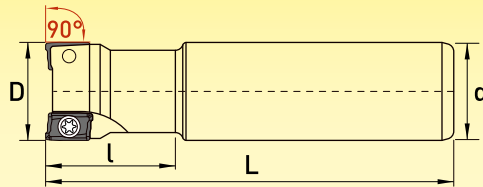
**ФРЕЗЫ КОНЦЕВЫЕ С ЦИЛИНДРИЧЕСКИМ ХВОСТОВИКОМ**

Артикул	D мм	l мм	L мм	d мм	Z	Пластины	Винт	Ключ
WM900111-016Z02025120S16P10	16	25	120	16	2	WM0111KT-10	WST2515	T08
WM900111-020Z02030120S20P10	20	30	120	20	2			
WM900111-025Z04035150S25P10	25	35	150	25	4			
WM900111-032Z05035150S32P10	32	35	150	32	5			
WM900111-025Z02040150S25P16	25	40	150	25	2	WM0111KT-16/WM0111ET-16	WST4004	T15
WM900111-032Z02045150S32P16	32	45	150	32	2			

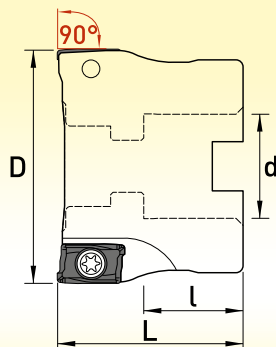
**ФРЕЗЫ ТОРЦОВЫЕ НАСАДНЫЕ**

Артикул	D мм	l мм	L мм	d мм	Z	Пластины	Винт	Ключ
WM900111-050Z06040000D22P10	50	20	40	22	6	WM0111KT-10	WST2515	T08
WM900111-063Z06045000D22P10	63	21	45	22	6			
WM900111-080Z07050000D27P10	80	23	50	27	7			
WM900111-050Z04050000D22P16	50	23	50	22	4	WM0111KT-16/WM0111ET-16	WST4004	T15
WM900111-063Z05050000D22P16	63	23	50	22	5			
WM900111-080Z06055000D27P16	80	32	55	27	6			
WM900111-100Z08055000D32P16	100	32	55	32	8			

**ФРЕЗЫ ТОРЦОВО-ЦИЛИНДРИЧЕСКИЕ  
С ЦИЛИНДРИЧЕСКИМ ХВОСТОВИКОМ**

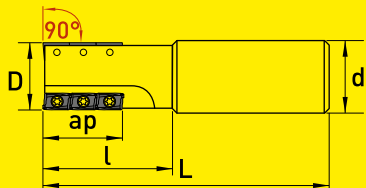

Артикул	D мм	ap мм	L мм	L мм	d мм	Z	Zn	Пластины	Винт	Ключ
WM900111-020Z01042107S20P10N05	20	28	42	107	20	1	5	WM0111KT-10	WST2515	T08
WM900111-025Z02050125S25P10N08	25	35	50	125	25	2	8			
WM900111-032Z03060135S32P10N15	32	44	60	135	32	3	15			

**ФРЕЗЫ ТОРЦОВО-ЦИЛИНДРИЧЕСКИЕ  
НАСАДНЫЕ**

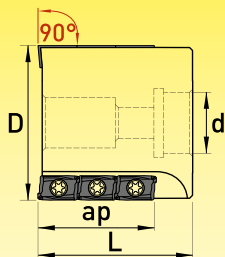

Артикул	D мм	ap мм	L мм	d мм	Z	Zn	Пластины	Винт	Ключ
WM900111-050Z03069000D22P16N09	50	42	69	22	3	9	WM0111KT-16/WM0111ET-16	WST4023	T15

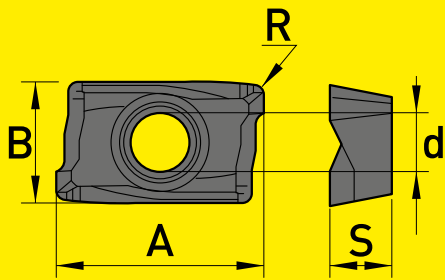

**ПЛАСТИНЫ ДЛЯ ФРЕЗ: ТИП WM900111**

<b>P</b>	●	●	●	●	●	●	●	●	●	●										
<b>M</b>	●	●	●	●	●	●	●	●	●	●										
<b>K</b>	●	●	●	●	●	●	●	●	●	●										
<b>N</b>																	●		●	
<b>S</b>	○	○	●	●	○	○	●	●	●	●										
<b>H</b>	●	●	●	●	○	○	●	●												

УРП	Артикул	A мм	B мм	S мм	R мм	d мм	С П Л А В Ы										без покрытия				
							с покрытием										WNC10	WN10			
							W25SH	W25LH	W26ST	W26LT	W35SH	W35LH	W36ST	W36LT	W46ST	W46LT					
10	WM0111KT-100304PDER-GS	10.5	6.7	3.5	0.4	2.8	●	●													
	WM0111KT-100304PDER-GM	10.5	6.7	3.5	0.4	2.8	●	●	●	●	●	●	●	●	●	●					
	WM0111KT-100308PDER-GM	10.5	6.7	3.5	0.8	2.8	●	●	●	●	●	●	●	●	●	●					
	WM0111KT-100304PDER-GR	10.5	6.7	3.5	0.4	2.8					●	●	●	●							
	WM0111KT-100304PDER-AL	10.5	6.7	3.5	0.4	2.8													●		●
16	WM0111KT-160408PDER-GM	16.3	9.525	5.25	0.8	4.5	●	●			●	●	●	●	●	●					
	WM0111KT-160408PDER-GR	16.3	9.525	5.25	0.8	4.5	●	●			●	●	●	●	●	●					
	WM0111ET-160402PDFR-GF	16.3	9.525	5.25	0.2	4.5	●	●													
	WM0111ET-160404PDFR-GF	16.3	9.525	5.25	0.4	4.5	●	●													
	WM0111ET-160402PDFR-ALC	16.3	9.525	5.25	0.2	4.5														●	
WM0111ET-160404PDFR-ALC	16.3	9.525	5.25	0.4	4.5														●		●

**РЕЖИМЫ РЕЗАНИЯ ДЛЯ ПЛАСТИН WM0111KT-1003**

Обрабатываемые материалы	V <sub>c</sub> м/мин	f <sub>z</sub> мм	a <sub>p</sub> мм
Углеродистые/Легированные стали	120 ~ 250	0.10 ~ 0.22	0.3 ~ 7.0
Нержавеющие стали	100 ~ 180	0.08 ~ 0.18	0.3 ~ 4.0
Чугуны	120 ~ 250	0.10 ~ 0.22	0.3 ~ 6.0
Высокотемпературные сплавы	40 ~ 100	0.07 ~ 0.14	0.3 ~ 4.0
Закаленные стали	50 ~ 100	0.07 ~ 0.15	0.3 ~ 4.0

**РЕЖИМЫ РЕЗАНИЯ ДЛЯ ПЛАСТИН WM0111KT-1604/WM0111ET-1604**

Обрабатываемые материалы	V <sub>c</sub> м/мин	f <sub>z</sub> мм	a <sub>p</sub> мм
Углеродистые/Легированные стали	120 ~ 250	0.12 ~ 0.28	0.5 ~ 11.0
Нержавеющие стали	100 ~ 180	0.10 ~ 0.22	0.5 ~ 7.0
Чугуны	120 ~ 250	0.12 ~ 0.28	0.5 ~ 10.0
Алюминиевые сплавы	300 ~ 1000	0.10 ~ 0.40	0.5 ~ 11.0
Высокотемпературные сплавы	40 ~ 100	0.10 ~ 0.18	0.5 ~ 7.0
Закаленные стали	50 ~ 100	0.10 ~ 0.20	0.5 ~ 7.0

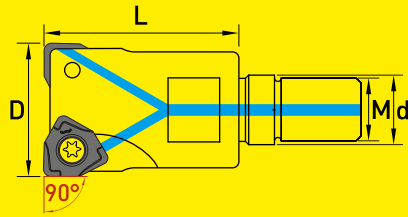

**ГОЛОВКИ ФРЕЗЕРНЫЕ С РЕЗЬБОВЫМ ХВОСТОВИКОМ**

Артикул	D мм	L мм	d мм	M	Z	Каналы СОЖ	Пластины	Винт	Ключ
WM908800-017Z02026000M08P04C	17	26	8.5	M08	2	●	WM8800MX-0403	WST2512	T08
WM908800-021Z03032000M10P04C	21	32	10.5	M10	3	●			
WM908800-026Z04038000M12P04C	26	38	12.5	M12	4	●			
WM908800-032Z04041000M16P04	32	41	17.0	M16	4	●			

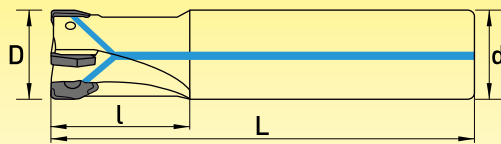
**ФРЕЗЫ КОНЦЕВЫЕ С ЦИЛИНДРИЧЕСКИМ ХВОСТОВИКОМ**

Артикул	D мм	l мм	L мм	d мм	Z	Каналы СОЖ	Пластины	Винт	Ключ
WM908800-020Z03028110S20P04C	20	28	110	20	3	●	WM8800MX-0403	WST2512	T08
WM908800-020Z03040150S20P04	20	40	150	20	3	●			
WM908800-020Z03100200S20P04	20	100	200	20	3	●			
WM908800-025Z04028120S25P04C	25	28	120	25	4	●			
WM908800-025Z04040150S25P04	25	40	150	25	4	●			
WM908800-032Z05030130S32P04C	32	30	130	32	5	●			
WM908800-032Z05045200S32P04	32	45	200	32	5	●			

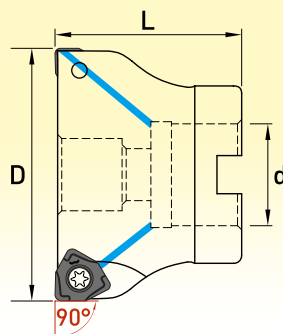
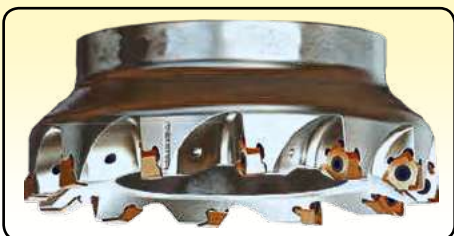
**ФРЕЗЫ ТОРЦОВЫЕ НАСАДНЫЕ**

Артикул	D мм	L мм	d мм	Z	Каналы СОЖ	Пластины	Винт	Ключ
WM908800-040Z07040000D16P04C	40	40	16	7	●	WM8800MX-0403	WST2512	T08
WM908800-050Z09040000D22P04C	50	40	22	9	●			
WM908800-050Z06050000D22P04	50	50	22	6	●			
WM908800-063Z07050000D22P04	63	50	22	7	●			
WM908800-050Z05040000D22P08C	50	40	22	5	●	WM8800MX-0806	WST4006	T15
WM908800-063Z06040000D22P08C	63	40	22	6	●			
WM908800-080Z07050000D27P08C	80	50	27	7	●			
WM908800-100Z11050000D32P08C	100	50	32	11	●			
WM908800-125Z11063000D40P08C	125	63	40	11	●			

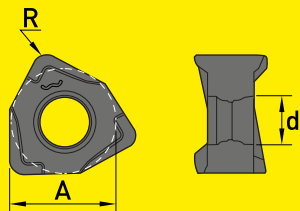

ПЛАСТИНЫ ДЛЯ ФРЕЗ: ТИП WM908800

<b>P</b>	●	●	●	●	●	●	●	●	●	●	●	●	●	●	●
<b>M</b>	●	●	●	●	●	●	●	●	●	●	●	●	●	●	●
<b>K</b>	●	●	●	●	●	●	●	●	●	●	●	●	●	●	●
<b>N</b>															
<b>S</b>	○	○	●	●	○	○	●	●	●	●	●	●	●	●	●
<b>H</b>	●	●	●	●	○	○	●	●	●	●	●	●	●	●	●

С П Л А В Ы

с покрытием

УРП	Артикул	А мм	R мм	d мм	W25SH	W25LH	W26ST	W26LT	W35SH	W35LH	W36ST	W36LT	W46ST	W46LT
4	WM8800MX-040304-GS	6.70	0.4	3.15	●	●	●	●	●	●	●	●		
	WM8800MX-040304-GM	6.70	0.4	3.15	●	●			●	●	●	●		
	WM8800MX-040308-GM	6.70	0.8	3.15	●	●	●	●	●	●	●	●	●	●
	WM8800MX-040308-GR	6.70	0.8	3.15	●	●			●	●				
8	WM8800MX-080608-GM	12.53	0.8	4.50	●	●	●	●	●	●	●	●	●	●
	WM8800MX-080608-GR	12.53	0.8	4.50	●	●			●	●	●	●	●	●

РЕЖИМЫ РЕЗАНИЯ ДЛЯ WM8800MX-0403

Обрабатываемые материалы	Vc м/мин	fz мм	ap мм
Углеродистые/Легированные стали	120 ~ 250	0.10 ~ 0.16	0.3 ~ 3.0
Нержавеющие стали	100 ~ 180	0.08 ~ 0.12	0.3 ~ 1.6
Чугуны	120 ~ 250	0.10 ~ 0.16	0.3 ~ 3.0
Высокотемпературные сплавы	40 ~ 100	0.08 ~ 0.12	0.3 ~ 1.5
Закаленные стали	50 ~ 100	0.09 ~ 0.13	0.3 ~ 1.5

РЕЖИМЫ РЕЗАНИЯ ДЛЯ WM8800MX-0806

Обрабатываемые материалы	Vc м/мин	fz мм	ap мм
Углеродистые/Легированные стали	120 ~ 250	0.10 ~ 0.30	0.3 ~ 7.0
Нержавеющие стали	100 ~ 180	0.08 ~ 0.25	0.3 ~ 4.5
Чугуны	120 ~ 250	0.10 ~ 0.30	0.3 ~ 7.0
Высокотемпературные сплавы	40 ~ 100	0.08 ~ 0.18	0.3 ~ 4.0
Закаленные стали	50 ~ 100	0.09 ~ 0.19	0.3 ~ 4.0





ГОЛОВКИ ФРЕЗЕРНЫЕ С РЕЗЬБОВЫМ ХВОСТОВИКОМ

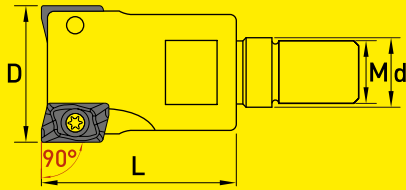

Артикул	D мм	L мм	d мм	M	Z	Пластины	Винт	Ключ
WM901115-010Z02016000M05P06	10	16	5.5	M5	2	WM1115MT-0602	WST1801	T06
WM901115-012Z03018000M06P06	12	18	6.5	M6	3			
WM901115-016Z04020000M08P06	16	20	8.5	M8	4			
WM901115-020Z05030000M10P06	20	30	10.5	M10	5			



ФРЕЗЫ КОНЦЕВЫЕ С ЦИЛИНДРИЧЕСКИМ ХВОСТОВИКОМ

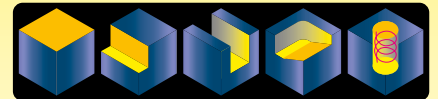
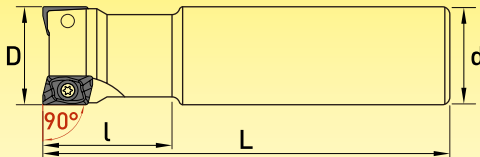

Артикул	D мм	l мм	L мм	d мм	Z	Пластины	Винт	Ключ
WM901115-010Z02020100S10P06	10	20	100	10	2	WM1115MT-0602	WST1801	T06
WM901115-012Z02020100S12P06	12	20	100	12	2			
WM901115-012Z03020100S12P06	12	20	100	12	3			
WM901115-013Z02020100S12P06	13	20	100	12	2			
WM901115-013Z03020100S12P06	13	20	100	12	3			
WM901115-016Z04030100S16P06	16	30	100	16	4			
WM901115-020Z05030120S20P06	20	30	120	20	5	WM1115MT-10T3	WST2515	T08
WM901115-016Z02022150S16P10	16	22	150	16	2			
WM901115-020Z02028150S20P10	20	28	150	20	2			
WM901115-025Z04035150S25P10	25	35	150	25	4			
WM901115-032Z05040150S32P10	32	40	150	32	5			

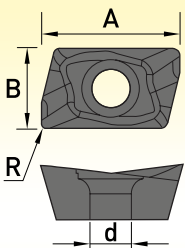

ПЛАСТИНЫ ДЛЯ ФРЕЗ: ТИП WM901115

	●	●	●	●	●	●	●	●	●	●
<b>P</b>	●	●	●	●	●	●	●	●	●	●
<b>M</b>	●	●	●	●	●	●	●	●	●	●
<b>K</b>	●	●	●	●	●	●	●	●	●	●
<b>N</b>										
<b>S</b>	○	○	●	●	○	○	●	●	●	●
<b>H</b>	●	●	●	●	○	○	●	●		

С П Л А В Ы

с покрытием

УРП	Артикул	А мм	В мм	R мм	d мм	W25SH	W25LH	W26ST	W26LT	W35SH	W35LH	W36ST	W36LT	W46ST	W46LT
6	WM1115MT-060204-GM	7.00	4.09	0.4	2	●	●			●	●	●	●		
	WM1115MT-060208-GM	7.00	4.09	0.8	2	●	●	●	●	●	●	●	●	●	●
	WM1115MT-060216-GM	7.00	4.09	0.8	2					●	●	●	●	●	●
10	WM1115MT-10T308-GS	11.08	6.86	0.8	3					●	●	●	●	●	●

## РЕЖИМЫ РЕЗАНИЯ ДЛЯ ПЛАСТИН WM1115MT-0602

Обрабатываемые материалы	$V_c$ м/мин	$f_z$ мм	$a_p$ мм
Углеродистые/Легированные стали	120 ~ 250	0.08 ~ 0.20	0.3 ~ 3.0
Нержавеющие стали	100 ~ 180	0.05 ~ 0.15	0.3 ~ 2.5
Чугуны	120 ~ 250	0.08 ~ 0.13	0.3 ~ 3.0
Высокотемпературные сплавы	40 ~ 100	0.05 ~ 0.12	0.3 ~ 2.5
Закаленные стали	50 ~ 100	0.05 ~ 0.13	0.3 ~ 2.5

## РЕЖИМЫ РЕЗАНИЯ ДЛЯ ПЛАСТИН WM1115MT-10T3

Обрабатываемые материалы	$V_c$ м/мин	$f_z$ мм	$a_p$ мм
Углеродистые/Легированные стали	120 ~ 250	0.10 ~ 0.22	0.3 ~ 7.0
Нержавеющие стали	100 ~ 180	0.08 ~ 0.18	0.3 ~ 4.0
Чугуны	120 ~ 250	0.10 ~ 0.22	0.3 ~ 7.0
Высокотемпературные сплавы	40 ~ 100	0.07 ~ 0.14	0.3 ~ 5.0
Закаленные стали	50 ~ 100	0.07 ~ 0.15	0.3 ~ 5.0



ГОЛОВКИ ФРЕЗЕРНЫЕ С РЕЗЬБОВЫМ ХВОСТОВИКОМ

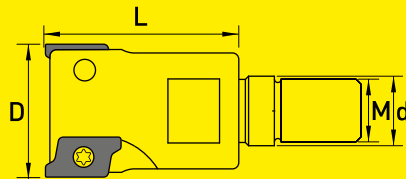

Артикул	D мм	L мм	d мм	M	Z	Пластины	Винт	Ключ
WM902115-010Z02018000M05P07	10	18	M5	5.5	2	WM2115RT-0702	WST2003	T06
WM902115-011Z02018000M05P07	11	18	M5	5.5	2			
WM902115-012Z02020000M06P07	12	20	M6	6.5	2			
WM902115-013Z02020000M06P07	13	20	M6	6.5	2			
WM902115-017Z03030000M08P10	17	30	M8	8.5	3	WM2115RT-1003	WST2515	T08
WM902115-021Z03032000M10P10	21	32	M10	10.5	3			

ФРЕЗЫ КОНЦЕВЫЕ С ЦИЛИНДРИЧЕСКИМ ХВОСТОВИКОМ

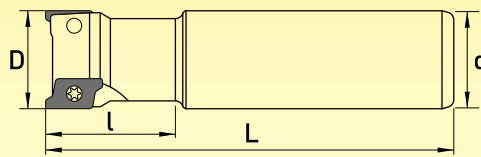

Артикул	D мм	l мм	L мм	d мм	Z	Пластины	Винт	Ключ
WM902115-010Z02018100S10P07	10	18	100	10	2	WM2115RT-0702	WST2003	T06
WM902115-011Z02018100S10P07	11	18	100	10	2			
WM902115-013Z02020100S12P07	13	20	100	12	2			
WM902115-016Z03030150S16P07	16	30	150	16	3			
WM902115-017Z02030150S16P10	17	30	150	16	2	WM2115RT-1003	WST2515	T08
WM902115-021Z03030150S20P10	21	30	150	20	3			
WM902115-026Z04040150S25P10	26	40	150	25	4			

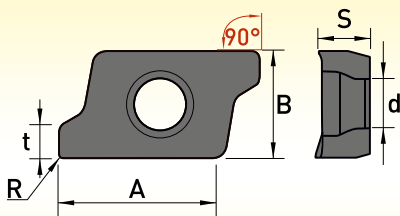

ПЛАСТИНЫ ДЛЯ ФРЕЗ: ТИП WM901115

P	●	●	●	●	●	●	●	●	●	●
M	●	●	●	●	●	●	●	●	●	●
K	●	●	●	●	●	●	●	●	●	●
N										
S	○	○	●	●	○	○	●	●	●	●
H	●	●	●	●	○	○	●	●		

С П Л А В Ы

с покрытием

УРП	Артикул	A мм	B мм	S мм	R мм	d мм	W25SH	W25LH	W26ST	W26LT	W35SH	W35LH	W36ST	W36LT	W46ST	W46LT
7	WM2115RT-070204-GR	4.30	6.4	2.38	0.4	2.2	●	●	●	●	●	●	●	●	●	●
10	WM2115RT-100308-GR	6.35	9.3	3.40	0.8	2.9	●	●	●	●	●	●	●	●	●	●

## РЕЖИМЫ РЕЗАНИЯ ДЛЯ ПЛАСТИН WM2115RT-0702

Обрабатываемые материалы	$V_c$ м/мин	$f_z$ мм	$a_p$ мм
Углеродистые/Легированные стали	120 ~ 250	0.08 ~ 0.20	0.3 ~ 5.0
Нержавеющие стали	100 ~ 180	0.05 ~ 0.15	0.3 ~ 3.0
Чугуны	120 ~ 250	0.08 ~ 0.20	0.3 ~ 4.0
Высокотемпературные сплавы	40 ~ 100	0.05 ~ 0.12	0.3 ~ 3.0
Закаленные стали	50 ~ 100	0.05 ~ 0.13	0.3 ~ 3.0

## РЕЖИМЫ РЕЗАНИЯ ДЛЯ ПЛАСТИН WM2115RT-1003

Обрабатываемые материалы	$V_c$ м/мин	$f_z$ мм	$a_p$ мм
Углеродистые/Легированные стали	120 ~ 250	0.10 ~ 0.22	0.5 ~ 7.0
Нержавеющие стали	100 ~ 180	0.08 ~ 0.18	0.5 ~ 4.0
Чугуны	120 ~ 250	0.10 ~ 0.22	0.5 ~ 6.0
Высокотемпературные сплавы	40 ~ 100	0.07 ~ 0.14	0.5 ~ 4.0
Закаленные стали	50 ~ 100	0.07 ~ 0.15	0.5 ~ 4.0



**ФРЕЗЫ КОНЦЕВЫЕ  
С ЦИЛИНДРИЧЕСКИМ ХВОСТОВИКОМ**

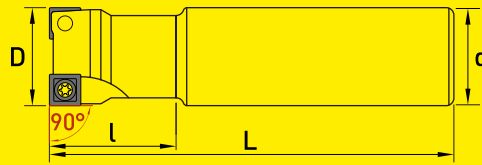

Артикул	D мм	l мм	L мм	d мм	Z	Пластины	Винт	Ключ
WM901311-012Z02020100S12P05	12	20	100	12	2	WM1311MG-0502	WST2003	T06
WM901311-013Z02020100S12P05	13	20	100	12	2			
WM901311-014Z02020100S12P05	14	20	100	12	2			
WM901311-015Z02020100S12P05	15	20	100	12	2			
WM901311-016Z02025120S16P06	16	25	120	16	2	WM1311MG-0602	WST2205	
WM901311-020Z03030120S20P06	20	30	120	20	3			
WM901311-025Z03030120S25P06	25	30	120	25	3			
WM901311-030Z04030120S25P06	30	30	120	25	4			
WM901311-032Z05030120S25P06	32	30	120	25	5	WM1377MG-07T3	WST3504	T15
WM901311-025Z03035150S25P07	25	35	150	25	3			
WM901311-030Z03035150S25P07	30	35	150	25	3			
WM901311-030Z04040150S32P07	30	40	150	32	4			
WM901311-032Z04040150S32P07	32	40	150	32	4			

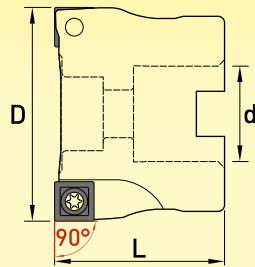

**ФРЕЗЫ ТОРЦОВЫЕ НАСАДНЫЕ**

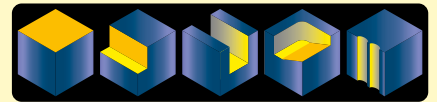

Артикул	D мм	L мм	d мм	Z	Пластины	Винт	Ключ
WM901311-050Z07045000D22P06	50	45	22	7	WM1311MG-0602	WST2205	T06
WM901311-063Z09045000D22P06	63	45	22	9			
WM901311-080Z11050000D27P06	80	50	27	11			
WM901311-050Z05045000D22P09	50	45	22	5			
WM901311-063Z06045000D22P09	63	45	22	6	WM1311MG-0904	WST3504	T15
WM901311-080Z07050000D27P09	80	50	27	7			

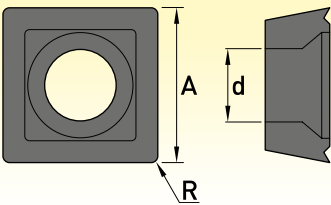

**ПЛАСТИНЫ ДЛЯ ФРЕЗ: ТИП WM901311**

	P	M	K	N	S	H
●	●	●	●	●	●	●
●	●	●	●	●	●	●
●	●	●	●	●	●	●
○	○	○	○	○	○	○
○	○	○	○	○	○	○

С П Л А В Ы  
с покрытием

УРП	Артикул	A мм	R мм	d мм	W35SH	W35LH	W36ST	W36LT	W46ST	W46LT
5	WM1311MG-050204-GM	5.00	0.4	2.30	●	●	●	●	●	●
6	WM1311MG-060204-GM	6.00	0.4	2.65	●	●	●	●	●	●
7	WM1311MG-07T308-GM	7.94	0.8	2.85	●	●	●	●	●	●
9	WM1311MG-090408-GM	9.80	0.8	4.05	●	●	●	●	●	●
	WM1311MG-090408-GR	9.80	0.8	4.05	●	●	●	●	●	●
11	WM1311MG-110408-GM	11.50	0.8	4.45	●	●	●	●	●	●
	WM1311MG-110408-GR	11.50	0.8	4.45	●	●	●	●	●	●

## РЕЖИМЫ РЕЗАНИЯ ДЛЯ ПЛАСТИН WM1311MG-050204/060204

Обрабатываемые материалы	Vc м/мин	fz мм	a <sub>p</sub> мм
Углеродистые/Легированные стали	120 ~ 250	0.10 ~ 0.22	0.3 ~ 3.0
Нержавеющие стали	100 ~ 180	0.08 ~ 0.18	0.3 ~ 2.0
Чугуны	120 ~ 250	0.10 ~ 0.22	0.3 ~ 3.0
Высокотемпературные сплавы	40 ~ 100	0.07 ~ 0.14	0.3 ~ 2.0
Закаленные стали	50 ~ 100	0.07 ~ 0.15	0.3 ~ 2.0

## РЕЖИМЫ РЕЗАНИЯ ДЛЯ ПЛАСТИН WM1311MG-090408

Обрабатываемые материалы	Vc м/мин	fz мм	a <sub>p</sub> мм
Углеродистые/Легированные стали	120 ~ 250	0.10 ~ 0.22	0.5 ~ 6.0
Нержавеющие стали	100 ~ 180	0.08 ~ 0.18	0.5 ~ 4.0
Чугуны	120 ~ 250	0.10 ~ 0.22	0.5 ~ 6.0
Высокотемпературные сплавы	40 ~ 100	0.07 ~ 0.14	0.5 ~ 4.0
Закаленные стали	50 ~ 100	0.07 ~ 0.15	0.5 ~ 4.0

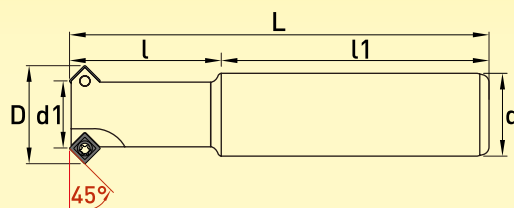
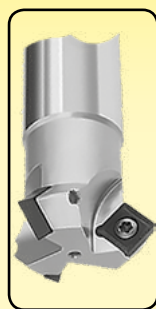

## ФРЕЗЫ ФАСОЧНЫЕ 45°

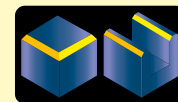

Артикул	D мм	l мм	l1 мм	L мм	d1 мм	d мм	Z	Пластины	Винт	Ключ
WM451311-011Z01017100S10P05	11	17	83	100	6	10	1	WM1311MG-0502	WST2003	T06
WM451311-015Z02020120S12P05	15	20	100	120	10	12	2			
WM451311-017Z03025150S16P05	17	25	125	150	11	16	3			
WM451311-019Z03030150S16P05	19	30	120	150	13	16	3			
WM451311-024Z04035150S20P05	24	35	115	150	18	20	4			
WM451311-022Z03030120S16P06	22	30	80	120	16	16	3	WM1311MG-0602	WST2005	T06
WM451311-027Z03030120S20P07	27	30	80	120	17	20	3	WM1377MG-07T3	WST2511	T08
WM451311-030Z02040150S20P09	30	40	110	150	19	20	2	WM1311MG-0904	WST3504	T15
WM451311-040Z03040150S25P09	40	40	110	150	29	25	3			
WM451311-050Z04040150S25P09	50	40	110	150	39	25	4			

## РЕЖИМЫ РЕЗАНИЯ ДЛЯ ФРЕЗ ФАСОЧНЫХ 45°

Обрабатываемые материалы	Vc м/мин	fz мм				
		Ø11 ~ Ø15	Ø16 ~ Ø22	Ø23 ~ Ø33	Ø34 ~ Ø41	Ø42 ~ Ø50
Углеродистые/Легированные стали	120 ~ 250	0.06 ~ 0.12	0.06 ~ 0.12	0.06 ~ 0.12	0.12 ~ 0.24	0.12 ~ 0.25
Нержавеющие стали	100 ~ 180	0.05 ~ 0.10	0.05 ~ 0.10	0.05 ~ 0.10	0.10 ~ 0.17	0.10 ~ 0.17
Чугуны	120 ~ 250	0.06 ~ 0.12	0.06 ~ 0.12	0.06 ~ 0.12	0.12 ~ 0.24	0.12 ~ 0.25
Высокотемпературные сплавы	40 ~ 100	0.03 ~ 0.06	0.03 ~ 0.06	0.03 ~ 0.06	0.05 ~ 0.10	0.05 ~ 0.10
Закаленные стали	50 ~ 100	0.03 ~ 0.06	0.03 ~ 0.06	0.03 ~ 0.06	0.05 ~ 0.10	0.05 ~ 0.10

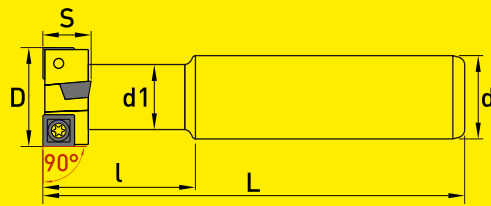
**ФРЕЗЫ Т-ОБРАЗНЫЕ**

Артикул	D мм	S мм	l мм	L мм	d1 мм	d мм	Z	Пластины	Винт	Ключ
WMTS1311-01908Z04025095S16P05	19	8.0	25	95	9.5	16	4	WM1311MG-0502	WST2003	T06
WMTS1311-02109Z04027100S16P06	21	9.0	27	100	11.0	16	4	WM1311MG-0602	WST2005	
WMTS1311-02206Z04015090S20P05	22	6.3	15	90	15.0	20	4	WM1311MG-0502	WST2003	T08
WMTS1311-02511Z04031110S20P07	25	11.0	31	110	12.0	20	4	WM1311MG-07T3	WST2511	
WMTS1311-03214Z04039110S25P09	32	14.0	39	110	17.0	25	4	WM1311MG-0904	WST3504	T15

**РЕЖИМЫ РЕЗАНИЯ ДЛЯ**

Обрабатываемые материалы	Vc м/мин	f <sub>z</sub>
Углеродистые/Легированные стали	120 ~ 250	0.08 ~ 0.12
Нержавеющие стали	100 ~ 180	0.07 ~ 0.10
Чугуны	120 ~ 250	0.08 ~ 0.12
Высокотемпературные сплавы	40 ~ 100	0.05 ~ 0.08
Закаленные стали	50 ~ 100	0.05 ~ 0.08

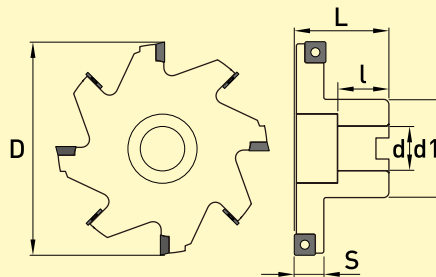
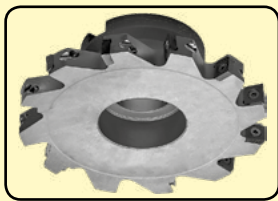
**ФРЕЗЫ ДИСКОВЫЕ  
ФЛАНЦЕВОГО ТИПА**

Артикул	D мм	S мм	l мм	L мм	d1 мм	d мм	Z	Zn	Пластины	Винт	Ключ
WMDH1311-080Z08060D22P05	80	6	22	40	42	22	2	8	WM1311MG-0502	WST2003	T06
WMDH1311-080Z08070D22P05	80	7	22	40	42	22	2	8		WST2003	T06
WMDH1311-080Z08080D22P06	80	8	22	40	42	22	2	8	WM1311MG-0602	WST2205	T06
WMDH1311-080Z08090D22P06	80	9	22	40	42	22	2	8		WST2205	T06
WMDH1311-080Z08100D22P06	80	10	22	40	42	22	2	8	WM1377MG-07T3	WST2205	T06
WMDH1311-080Z08110D22P07	80	11	22	40	42	22	2	8		WST2511	T08
WMDH1311-080Z08120D22P07	80	12	22	40	42	22	2	8	WM1311MG-0502	WST2511	T08
WMDH1311-100Z10060D27P05	100	6	22	40	50	27	2	10		WST2003	T06
WMDH1311-100Z10070D27P05	100	7	22	40	50	27	2	10	WM1311MG-0602	WST2003	T06
WMDH1311-100Z10080D27P06	100	8	22	40	50	27	2	10		WST2205	T06
WMDH1311-100Z10090D27P06	100	9	22	40	50	27	2	10	WM1311MG-07T3	WST2205	T06
WMDH1311-100Z10100D27P07	100	10	22	40	50	27	2	10		WST2511	T08
WMDH1311-100Z10110D27P07	100	11	22	40	50	27	2	10	WM1311MG-07T3	WST2511	T08
WMDH1311-100Z10120D27P07	100	12	22	40	50	27	2	10		WST2511	T08
WMDH1311-100Z10140D27P09	100	14	22	40	50	27	2	10	WM1311MG-0904	WST2511	T08
WMDH1311-100Z10160D27P09	100	16	22	40	50	27	2	10		WST2511	T08
WMDH1311-125Z12080D32P06	125	8	25	45	70	32	2	12	WM1311MG-0602	WST3504	T15
WMDH1311-125Z12100D32P06	125	10	25	45	70	32	2	12		WST3504	T15
WMDH1311-125Z12110D32P07	125	11	25	45	70	32	2	12	WM1377MG-07T3	WST2205	T06
WMDH1311-125Z12120D32P07	125	12	25	45	70	32	2	12		WST2205	T06
WMDH1311-125Z12140D32P09	125	14	25	45	70	32	2	12	WM1311MG-0904	WST2511	T08
WMDH1311-125Z12160D32P09	125	16	25	45	70	32	2	12		WST2511	T08

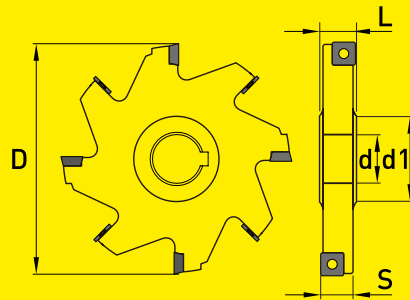
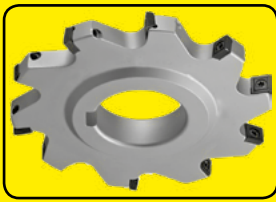

Артикул	D мм	S мм	L мм	d1 мм	d мм	Z	Zn	Пластины	Винт	Ключ
WMD1311-080Z08060D22P05	80	6	12	44	22	2	8	WM1311MG-0502	WST2003	T06
WMD1311-080Z08070D22P05	80	7	12	44	22	2	8		WST2003	T06
WMD1311-080Z08080D22P06	80	8	12	44	22	2	8	WM1311MG-0602	WST2205	T06
WMD1311-080Z08090D22P06	80	9	12	44	22	2	8		WST2205	T06
WMD1311-080Z08100D22P06	80	10	12	44	22	2	8		WST2205	T06
WMD1311-080Z08110D22P07	80	11	12	44	22	2	8	WM1311MG-07T3	WST2511	T08
WMD1311-080Z08120D22P07	80	12	12	44	22	2	8		WST2511	T08
WMD1311-100Z10060D27P05	100	6	12	50	27	2	10	WM1311MG-0502	WST2003	T06
WMD1311-100Z10060D27P05	100	7	12	50	27	2	10		WST2003	T06
WMD1311-100Z10080D27P06	100	8	12	50	27	2	10	WM1311MG-0602	WST2205	T06
WMD1311-100Z10090D27P06	100	9	12	50	27	2	10		WST2205	T06
WMD1311-100Z10100D27P07	100	10	12	50	27	2	10	WM1311MG-07T3	WST2511	T08
WMD1311-100Z10110D27P07	100	11	12	50	27	2	10		WST2511	T08
WMD1311-100Z10120D27P07	100	12	12	50	27	2	10		WST2511	T08
WMD1311-100Z10140D27P09	100	14	16	50	27	2	10	WM1311MG-0904	WST3504	T15
WMD1311-100Z10160D27P09	100	16	16	50	27	2	10		WST3504	T15
WMD1311-125Z12110D32P07	125	11	12	65	32	2	12	WM1311MG-07T3	WST2511	T08
WMD1311-125Z12120D32P07	125	12	12	65	32	2	12		WST2511	T08
WMD1311-125Z12140D32P09	125	14	16	65	32	2	12	WM1311MG-0904	WST3504	T15
WMD1311-125Z12160D32P09	125	16	16	65	32	2	12		WST3504	T15
WMD1311-125Z10180D32P11	125	18	20	65	32	2	10	WM1311MG-1104	WST4006	T15
WMD1311-125Z10200D32P11	125	20	20	65	32	2	10		WST4006	T15
WMD1311-160Z16110D40P07	160	11	12	75	40	2	16	WM1311MG-07T3	WST2511	T08
WMD1311-160Z16120D40P07	160	12	12	75	40	2	16		WST2511	T08
WMD1311-160Z16140D40P09	160	14	16	75	40	2	16	WM1311MG-0904	WST3504	T15
WMD1311-160Z16160D40P09	160	16	16	75	40	2	16		WST3504	T15
WMD1311-160Z12180D40P11	160	18	20	75	40	2	16	WM1311MG-1104	WST4006	T15
WMD1311-160Z12200D40P11	160	20	20	75	40	2	16		WST4006	T15
WMD1311-200Z18140D40P09	200	14	16	80	40	2	18	WM1311MG-0904	WST3504	T15
WMD1311-200Z18160D40P09	200	16	16	80	40	2	18		WST3504	T15
WMD1311-200Z18180D40P11	200	18	20	80	40	2	18	WM1311MG-1104	WST4006	T15
WMD1311-200Z14200D40P11	200	20	20	80	40	2	14		WST4006	T15

### РЕЖИМЫ РЕЗАНИЯ ДЛЯ ПЛАСТИН W

Обрабатываемые материалы	Vc м/мин	fz мм
Углеродистые/Легированные стали	100 ~ 220	0.10 ~ 0.35
Нержавеющие стали	130 ~ 200	0.12 ~ 0.30
Чугуны	100 ~ 210	0.10 ~ 0.20

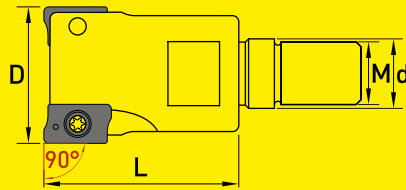

**ГОЛОВКИ ФРЕЗЕРНЫЕ С РЕЗЬБОВЫМ ХВОСТОВИКОМ**

Артикул	D мм	L мм	d мм	M	Z	Пластины	Винт	Ключ
WM90S390-016Z02026000M08P11	16	26	8.5	M08	2	WMX390-11T3	WST2509	T08
WM90S390-020Z03032000M10P11	20	32	10.5	M10	3			
WM90S390-025Z03038000M12P11	25	38	12.5	M12	3			
WM90S390-032Z03041000M16P11	32	41	17	M16	3			

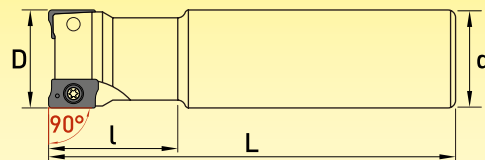
**ФРЕЗЫ КОНЦЕВЫЕ С ЦИЛИНДРИЧЕСКИМ ХВОСТОВИКОМ**

Артикул	D мм	l мм	L мм	d мм	Z	Пластины	Винт	Ключ
WM90S390-016Z02030150S16P11	16	30	150	16	2	WMX390-11T3	WST2509	T08
WM90S390-020Z03030150S20P11	20	30	150	20	3			
WM90S390-025Z03030150S25P11	25	30	150	25	3			
WM90S390-032Z03035150S32P11	32	35	150	32	3			
WM90S390-025Z02035150S25P18	25	35	150	25	2	WMX390-1806	WST4005	T15
WM90S390-032Z03040150S32P18	32	40	150	32	3			

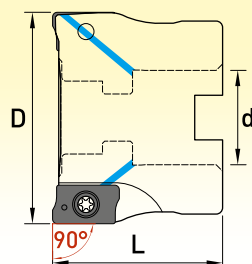

**ФРЕЗЫ ТОРЦОВЫЕ НАСАДНЫЕ**

Артикул	D мм	L мм	d мм	Z	Каналы СОЖ	Пластины	Винт	Ключ
WM90S390-050Z04040000D22P11	50	40	22	4		WMX390-11T3	WST2509	T08
WM90S390-050Z07040000D22P11	50	40	22	7				
WM90S390-063Z05040000D22P11	63	40	22	5				
WM90S390-063Z08040000D22P11	63	40	22	8				
WM90S390-080Z08050000D27P11	80	50	27	8		WMX390-1806	WST4005	T15
WM90S390-050Z05040000D22P18C	50	40	22	5	●			
WM90S390-063Z06040000D22P18C	63	40	22	6	●			
WM90S390-080Z07050000D27P18C	80	50	27	7	●			
WM90S390-100Z08050000D32P18C	100	50	32	8	●			

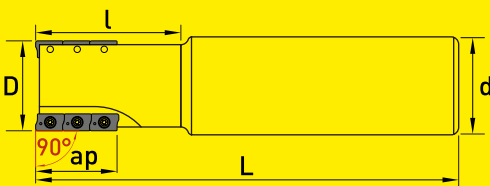
ФРЕЗЫ ТОРЦОВО-ЦИЛИНДРИЧЕСКИЕ С ЦИЛИНДРИЧЕСКИМ ХВОСТОВИКОМ

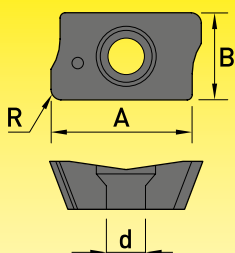

Артикул	D мм	ap мм	l мм	L мм	d мм	Z	Zn	Пластины	Винт	Ключ
WM90S390-025Z02050110S25P11N08	25	36	50	110	25	2	8	WMX390-11T3	WST2509	T8
WM90S390-032Z02050125S32P11N08	32	36	50	125	32	2	8			



ПЛАСТИНЫ ДЛЯ ФРЕЗ: ТИП WM90S390

	P	M	K	N	S	H											
	●	●	●	●	●	●	●	●	●	●	●	●	●	●	●	●	●
	●	●	●	●	●	●	●	●	●	●	●	●	●	●	●	●	●
	●	●	●	●	●	●	●	●	●	●	●	●	●	●	●	●	●
	○	○	●	●	○	○	○	○	○	○	○	○	○	○	○	○	○
	●	●	●	●	○	○	○	○	○	○	○	○	○	○	○	○	○

С П Л А В Ы

с покрытием

УРП	Артикул	A мм	B мм	R мм	d мм	W25SH	W25LH	W26ST	W26LT	W35SH	W35LH	W36ST	W36LT	W46ST	W46LT
11	WMX390-11T308-GM	11.0	6.9	0.8	2.8	●	●	●	●	●	●	●	●	●	●
	WMX390-11T320-GM	11.0	6.9	2.0	2.8	●	●	●	●	●	●	●	●	●	●
15	WMX390-180612-GS	15.4	11	1.2	4.2						●		●		●

РЕЖИМЫ РЕЗАНИЯ ДЛЯ ПЛАСТИН WMX390-11T3

Обрабатываемые материалы	Vc м/мин	fz мм	ap мм
Углеродистые/Легированные стали	120 ~ 250	0.10 ~ 0.22	0.3 ~ 7.0
Нержавеющие стали	100 ~ 180	0.08 ~ 0.18	0.3 ~ 4.0
Чугуны	120 ~ 250	0.10 ~ 0.22	0.3 ~ 6.0
Высокотемпературные сплавы	40 ~ 100	0.07 ~ 0.14	0.3 ~ 4.0
Закаленные стали	50 ~ 100	0.07 ~ 0.15	0.3 ~ 4.0

РЕЖИМЫ РЕЗАНИЯ ДЛЯ ПЛАСТИН WMX390-1806

Обрабатываемые материалы	Vc м/мин	fz мм	ap мм
Углеродистые/Легированные стали	120 ~ 250	0.12 ~ 0.28	0.5 ~ 11.0
Нержавеющие стали	100 ~ 180	0.10 ~ 0.22	0.5 ~ 7.0
Чугуны	120 ~ 250	0.12 ~ 0.28	0.5 ~ 10.0
Высокотемпературные сплавы	40 ~ 100	0.10 ~ 0.18	0.5 ~ 7.0
Закаленные стали	50 ~ 100	0.10 ~ 0.20	0.5 ~ 7.0

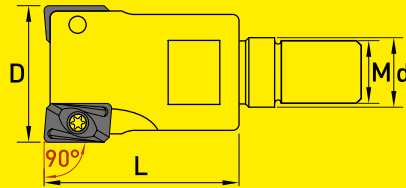
**ГОЛОВКИ ФРЕЗЕРНЫЕ С РЕЗЬБОВЫМ ХВОСТОВИКОМ**

Артикул	D мм	L мм	d мм	M	Z	Пластины	Винт	Ключ
WM900111M-016Z02026000M08P11	16	26	8.5	M8	2	WM0111MT-11X308	WST2515	T08
WM900111M-020Z02030000M10P11	20	30	10.5	M10	2			
WM900111M-020Z03030000M10P11	20	30	10.5	M10	3			
WM900111M-025Z04035000M12P11	25	35	12.5	M12	4			
WM900111M-032Z05040000M16P11	32	40	17	M16	5			
WM900111M-033Z05040000M16P11	33	40	17	M16	5	WM0111MT-1604 WM0111GT-1604	WST4023	T15
WM900111M-025Z02035000M12P16	25	35	12.5	M12	2			
WM900111M-032Z03040000M16P16	32	40	17	M16	3			

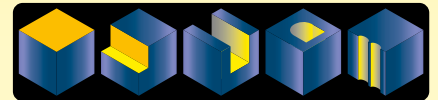
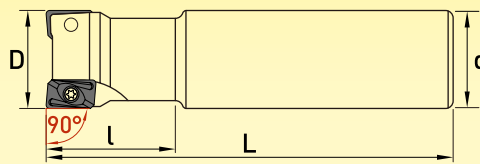
**ФРЕЗЫ КОНЦЕВЫЕ С ЦИЛИНДРИЧЕСКИМ ХВОСТОВИКОМ**

Артикул	D мм	l мм	L мм	d мм	Z	Пластины	Винт	Ключ
WM900111M-016Z02025100S16P11	16	25	100	16	2	WM0111MT-11X308	WST2515	T08
WM900111M-016Z02035160S16P11	16	35	160	16	2			
WM900111M-020Z02035150S20P11	20	35	150	20	2			
WM900111M-020Z03030100S20P11	20	30	100	20	3			
WM900111M-020Z03035150S20P11	20	35	150	20	3			
WM900111M-025Z04035100S25P11	25	35	100	25	4			
WM900111M-030Z04040120S25P11	30	40	120	25	4			
WM900111M-032Z05040120S32P11	32	40	120	32	5	WM0111MT-1604 WM0111GT-1604	WST4023	T15
WM900111M-025Z02040150S25P16	25	40	150	25	2			
WM900111M-025Z02070200S25P16	25	70	200	25	2			
WM900111M-032Z03045150S32P16	32	45	150	32	3			
WM900111M-032Z03080200S32P16	32	80	200	32	3			

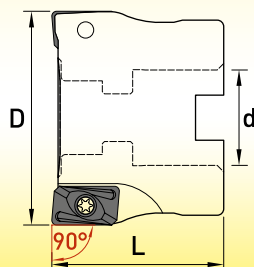
**ФРЕЗЫ ТОРЦОВЫЕ НАСАДНЫЕ**

Артикул	D мм	L мм	d мм	Z	Пластины	Винт	Ключ
WM900111M-063Z07045000D22P11	63	45	22	7	WM0111MT-11X308	WST2515	T08
WM900111M-080Z08050000D27P11	80	50	27	8			
WM900111M-050Z05045000D22P16	50	45	22	5	WM0111MT-1604 WM0111GT-1604	WST4023	T15
WM900111M-063Z06045000D22P16	63	45	22	6			
WM900111M-080Z07050000D27P16	80	50	27	7			



ФРЕЗЫ ТОРЦОВО-ЦИЛИНДРИЧЕСКИЕ С ЦИЛИНДРИЧЕСКИМ ХВОСТОВИКОМ

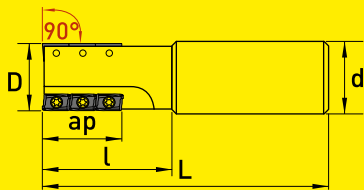

Артикул	D мм	ap мм	L мм	L мм	d мм	Z	Zn	Пластины	Винт	Ключ
WM900111M-020Z01042107S20P11N05	20	28	42	107	20.0	1	5	WM0111MT-11X308	WST2515	T08
WM900111M-025Z02050125S25P11N08	25	35	50	125	25.0	2	8			
WM900111M-032Z03060135S32P11N15	32	44	60	135	32.0	3	15			
WM900111M-040Z03094175S32P11N24	40	72	94	175	32.0	3	24			
WM900111M-032Z02055135S32P16N06	32	42	55	135	32.0	2	6	WM0111MT-1604 WM0111GT-1604	WST4023	T15
WM900111M-040Z02094175S32P16N10	40	68	94	175	32.0	2	10			
WM900111M-040Z03094175S32P16N15	40	68	94	175	32.0	3	15			

ФРЕЗЫ ТОРЦОВО-ЦИЛИНДРИЧЕСКИЕ НАСАДНЫЕ

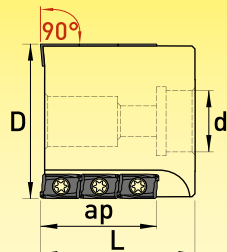

Артикул	D мм	ap мм	L мм	d мм	Z	Zn	Пластины	Винт	Ключ
WM900111M-050Z03069000D22P16N09	50	42	69	22	3	9	WM0111MT-1604 WM0111GT-1604	WST4023	T15

ПЛАСТИНЫ ДЛЯ ФРЕЗ: ТИП WM900111M

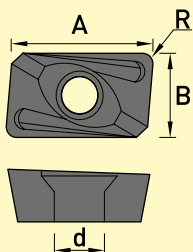

	P	M	K	N	S	H														
P	●	●	●	●	●	●	●	●	●	●	●	●	●	●	●	●	●	●	●	●
M	●	●	●	●	●	●	●	●	●	●	●	●	●	●	●	●	●	●	●	●
K	●	●	●	●	●	●	●	●	●	●	●	●	●	●	●	●	●	●	●	●
N																				●
S	○	○	●	●	○	○	●	●												
H	●	●	●	●	○	○	●	●	●	●	●	●	●	●	●	●	●	●	●	●

С П Л А В Ы

УРП	Артикул	A мм	B мм	R мм	d мм	с покрытием										без покрытия					
						W25SH	W25LH	W26ST	W26LT	W35SH	W35LH	W36ST	W36LT	W46ST	W46LT		WN10				
11	WM0111MT-11X308PDER-GM		11.0	6.350	0.8	2.8	●	●	●	●	●	●	●	●	●	●	●	●	●	●	
	WM0111MT-11X308PDER-GR		11.0	6.350	0.8	2.8	●	●	●	●	●	●	●	●	●	●	●	●	●	●	
	WM0111MT-11X308PDER-GH		11.0	6.350	0.8	2.8					●	●	●	●	●	●	●	●	●	●	
	WM0111MT-11X308PDER-GM		11.0	6.350	1.6	2.8							●	●	●	●	●	●	●	●	
16	WM0111MT-160408PDER-GM		16.5	9.525	0.8	4.4	●	●			●	●	●	●	●	●	●	●	●	●	
	WM0111MT-160408PDER-GR		16.5	9.525	0.8	4.4	●	●	●	●	●	●	●	●	●	●	●	●	●	●	
	WM0111MT-160408PDER-GH		16.5	9.525	0.8	4.4	●	●	●	●					●	●	●	●	●	●	
	WM0111MT-160416PDER-GM		16.5	9.525	1.6	4.4									●	●	●	●	●	●	
	WM0111GT-160408PDER-AL		16.5	9.525	0.8	4.4															●
	WM0111GT-160408PDER-GF		16.5	9.525	0.8	4.4	●	●													

**РЕЖИМЫ РЕЗАНИЯ ДЛЯ ПЛАСТИН WM0111MT-11X308**

Обрабатываемые материалы	Vc м/мин	fz мм	ap мм
Углеродистые/Легированные стали	120 ~ 250	0.10 ~ 0.22	0.5 ~ 7.0
Нержавеющие стали	100 ~ 180	0.08 ~ 0.18	0.5 ~ 4.0
Чугуны	120 ~ 250	0.10 ~ 0.22	0.5 ~ 6.0
Алюминиевые сплавы	—	—	—
Высокотемпературные сплавы	40 ~ 100	0.07 ~ 0.14	0.5 ~ 4.0
Закаленные стали	50 ~ 100	0.07 ~ 0.15	0.5 ~ 4.0

**РЕЖИМЫ РЕЗАНИЯ ДЛЯ ПЛАСТИН WM0111MT-1604**

Обрабатываемые материалы	Vc м/мин	fz мм	ap мм
Углеродистые/Легированные стали	120 ~ 250	0.12 ~ 0.28	0.5 ~ 11.0
Нержавеющие стали	100 ~ 180	0.10 ~ 0.22	0.5 ~ 7.0
Чугуны	120 ~ 250	0.12 ~ 0.28	0.5 ~ 11.0
Алюминиевые сплавы	300 ~ 1000	0.10 ~ 0.40	0.5 ~ 11.0
Высокотемпературные сплавы	40 ~ 100	0.10 ~ 0.22	0.5 ~ 7.0
Закаленные стали	50 ~ 100	0.10 ~ 0.22	0.5 ~ 7.0

**РЕЖИМЫ РЕЗАНИЯ ДЛЯ ФРЕЗЕРОВАНИЯ ПЛОСКОСТЕЙ НА ВЫСОКИХ ПОДАЧАХ ТОЛЬКО ДЛЯ ПЛАСТИН С R ≥ 1.6 мм**

Обрабатываемые материалы	Vc м/мин	fz мм	ap мм
Углеродистые/Легированные стали	120 ~ 250	0.250 ~ 0.550	0.2 ~ 0.5
Нержавеющие стали	100 ~ 180	0.200 ~ 0.450	0.2 ~ 0.5
Чугуны	120 ~ 250	0.250 ~ 0.550	0.2 ~ 0.5
Высокотемпературные сплавы	40 ~ 100	0.175 ~ 0.350	0.2 ~ 0.5
Закаленные стали	50 ~ 100	0.175 ~ 0.375	0.2 ~ 0.5

**РЕЖИМЫ РЕЗАНИЯ ДЛЯ ПЛАСТИН WM0111MT-11X308. ДЛЯ ТОРЦОВО-ЦИЛИНДРИЧЕСКИХ ФРЕЗ С ЦИЛИНДРИЧЕСКИМ ХВОСТОВИКОМ**

Обрабатываемые материалы	Vc м/мин	fz мм
Углеродистые/Легированные стали	120 ~ 250	0.10 ~ 0.22
Нержавеющие стали	100 ~ 180	0.08 ~ 0.18
Чугуны	120 ~ 250	0.10 ~ 0.22
Алюминиевые сплавы	-	-
Высокотемпературные сплавы	40 ~ 100	0.07 ~ 0.14

**РЕЖИМЫ РЕЗАНИЯ ДЛЯ ПЛАСТИН WM0111MT-1604. ДЛЯ НАСАДНЫХ ТОРЦОВО-ЦИЛИНДРИЧЕСКИХ ФРЕЗ**

Обрабатываемые материалы	Vc м/мин	fz мм
Углеродистые/Легированные стали	120 ~ 250	0.12 ~ 0.28
Нержавеющие стали	100 ~ 180	0.10 ~ 0.22
Чугуны	120 ~ 250	0.12 ~ 0.28
Алюминиевые сплавы	300 ~ 1000	0.10 ~ 0.40
Высокотемпературные сплавы	40 ~ 100	0.10 ~ 0.22



ФРЕЗЫ КОНЦЕВЫЕ МНОГОФУНКЦИОНАЛЬНЫЕ С ЦИЛИНДРИЧЕСКИМ ХВОСТОВИКОМ

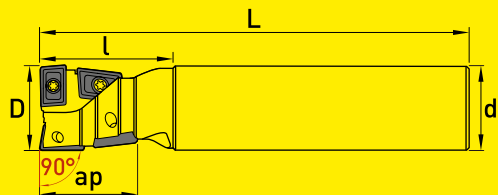

Артикул	D мм	l мм	L мм	d мм	ap max	Z	Zn	Пластины	Винт	Ключ
WMMF900111M-020Z03016125S20P10	20	16	125	20	16	2	3	WM0111MT-10X08	WST2507	T08
WMMF900111M-020Z03016185S20P10	20	16	185	20	16	2	3			
WMMF900111M-021Z03016125S20P10	21	16	125	20	16	2	3			
WMMF900111M-025Z04024140S25P10	25	24	140	25	24	2	4			
WMMF900111M-025Z04024220S25P10	25	24	220	25	24	2	4			
WMMF900111M-026Z04024140S25P10	26	24	140	25	24	2	4			
WMMF900111M-030Z05032150S32P10	30	32	150	25	32	2	5			

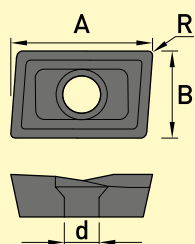
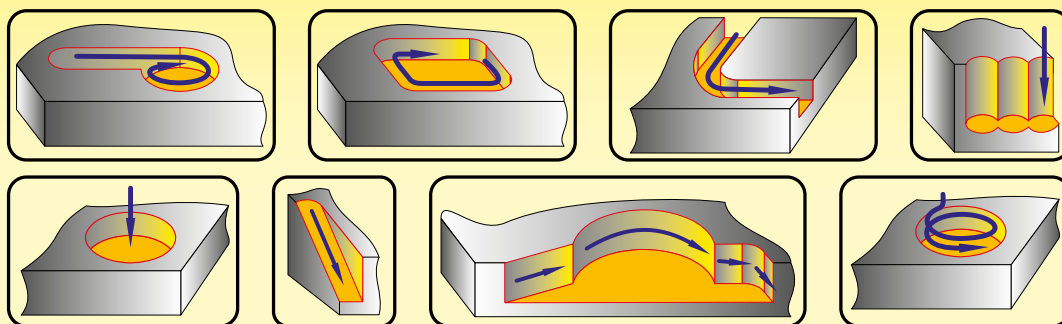

ПЛАСТИНЫ ДЛЯ ФРЕЗ: ТИП WMMF900111M

	P	M	K	N	S	H
●	●	●	●	●	○	●
●	●	●	●	●	○	●
●	●	●	●	●	○	●
●	●	●	●	●	○	●
●	●	●	●	●	○	●
●	●	●	●	●	○	●

С П Л А В Ы  
с покрытием

УРП	Артикул	A мм	B мм	R мм	d мм	W25LH	W35LH	W36LT	W46LT
10	WM0111MT-10X308EPDER-GR	10.64	6.5	0.8	3.0	●	●	●	●

РЕЖИМЫ РЕЗАНИЯ ДЛЯ ПЛАСТИН WM0111MT

Обрабатываемые материалы	Vc м/мин	fz мм		
		Фрезерование уступов	Фрезерование пазов	Сверление
Углеродистые/Легированные стали	100 ~ 160	0.06 ~ 0.20	0.06 ~ 0.12	0.06 ~ 0.18
Нержавеющие стали	80 ~ 120	0.05 ~ 0.15	0.05 ~ 0.10	0.05 ~ 0.12
Чугуны	90 ~ 180	0.06 ~ 0.20	0.06 ~ 0.12	0.06 ~ 0.18
Высокотемпературные сплавы	60 ~ 100	0.05 ~ 0.12	0.05 ~ 0.08	0.05 ~ 0.10
Закаленные стали	60 ~ 100	0.05 ~ 0.12	0.05 ~ 0.08	0.05 ~ 0.10

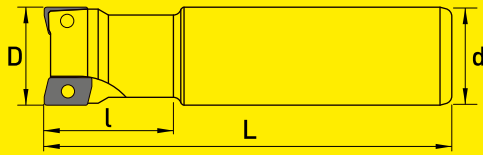
**ФРЕЗЫ КОНЦЕВЫЕ С ЦИЛИНДРИЧЕСКИМ ХВОСТОВИКОМ**

Артикул	D мм	l мм	L мм	d мм	Z	Пластины	Винт	Ключ
WM900117-016Z02035120S16P12	16	35	120	16	2	WM0117MT-12X308	WST3002	T09
WM900117-020Z03040120S20P12	20	40	120	20	3			
WM900117-025Z04045150S25P12	25	45	150	25	4			
WM900117-032Z05045150S32P12	32	45	150	32	5			
WM900117-025Z02040150S25P17	25	40	150	25	2	WM0117MT-1705	WST4004	T15
WM900117-032Z03045150S32P17	32	45	150	32	3			

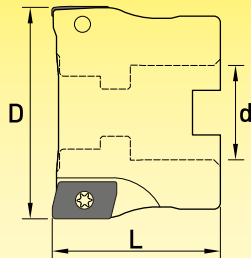
**ФРЕЗЫ ТОРЦОВЫЕ НАСАДНЫЕ**

Артикул	D мм	L мм	d мм	Z	Пластины	Винт	Ключ
WM900117-050Z06045000D22P12	50	45	22	6	WM0117MT-12X308	WST3002	T09
WM900117-063Z07045000D22P12	63	45	22	7			
WM900117-080Z08050000D27P12	80	50	27	8			
WM900117-050Z04045000D22P17	50	45	22	4	WM0117MT-1705	WST4004	T15
WM900117-063Z05045000D22P17	63	45	22	5			
WM900117-080Z07050000D27P17	80	50	27	7			
WM900117-100Z07050000D32P17	100	50	32	7			

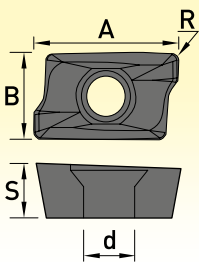
**ПЛАСТИНЫ ДЛЯ ФРЕЗ: ТИП WM900117**

	P	M	K	N	S	H							
P	●	●	●	●	●	●	●	●	●	●	●	●	●
M	●	●	●	●	●	●	●	●	●	●	●	●	●
K	●	●	●	●	●	●	●	●	●	●	●	●	●
N													
S	○	○	○	○	●	●	●	●	●	●	●	●	●
H	●	●	○	○	●	●							

С П Л А В Ы

с покрытием

УРП	Артикул	A мм	S мм	R мм	d мм	с покрытием								
						W25SH	W25LH	W35SH	W35LH	W36ST	W36LT	W46ST	W46LT	
12	WM0117MT-12X308PEER-GR		12.18	3.58	0.8	3.4	●	●	●	●	●	●	●	●
17	WM0117MT-170508PEER-GR		17.50	5.56	0.8	4.6			●	●	●	●	●	●
	WM0117MT-170516PEER-GR		17.50	5.56	1.6	4.6			●	●	●	●	●	●

## РЕЖИМЫ РЕЗАНИЯ ДЛЯ ПЛАСТИН WM0117MT-12X3

Обрабатываемые материалы	Vc м/мин	fz мм	a <sub>p</sub> мм
Углеродистые/Легированные стали	120 ~ 250	0.10 ~ 0.22	0.3 ~ 7.0
Нержавеющие стали	100 ~ 180	0.08 ~ 0.18	0.3 ~ 4.0
Чугуны	120 ~ 250	0.10 ~ 0.22	0.3 ~ 6.0
Высокотемпературные сплавы	40 ~ 100	0.07 ~ 0.14	0.3 ~ 4.0
Закаленные стали	50 ~ 100	0.07 ~ 0.15	0.3 ~ 4.0

## РЕЖИМЫ РЕЗАНИЯ ДЛЯ ПЛАСТИН WM0117MT-1705

Обрабатываемые материалы	Vc м/мин	fz мм	a <sub>p</sub> мм
Углеродистые/Легированные стали	120 ~ 250	0.12 ~ 0.28	0.5 ~ 11.0
Нержавеющие стали	100 ~ 180	0.10 ~ 0.22	0.5 ~ 7.0
Чугуны	120 ~ 250	0.12 ~ 0.28	0.5 ~ 10.0
Высокотемпературные сплавы	40 ~ 100	0.10 ~ 0.18	0.5 ~ 7.0
Закаленные стали	50 ~ 100	0.10 ~ 0.20	0.5 ~ 7.0

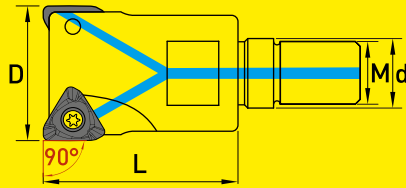

**ГОЛОВКИ ФРЕЗЕРНЫЕ С РЕЗЬБОВЫМ ХВОСТОВИКОМ**

Артикул	D мм	L мм	d мм	M	Z	Каналы СОЖ	Пластины	Винт	Ключ
WM901411-020Z02035000M10P10	20	35	10.5	M10	2		WM1411MX-1004	WST2517	T08
WM901411-020Z02035000M10P10C	20	35	18.0	M10	2	●			
WM901411-021Z02035000M10P10	21	35	10.5	M10	2				
WM901411-025Z03035000M12P10	25	35	12.5	M12	3				
WM901411-025Z03035000M12P10C	25	35	21.0	M12	3	●			
WM901411-026Z03035000M12P10	26	35	12.5	M12	3				
WM901411-032Z05043000M16P10	32	43	29.0	M16	5				
WM901411-032Z05043000M16P10C	32	43	17.0	M16	5	●			
WM901411-033Z05043000M16P10	33	43	17.0	M16	5				
WM901411-033Z05043000M16P10C	33	43	17.0	M16	5	●			

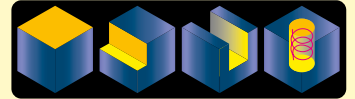
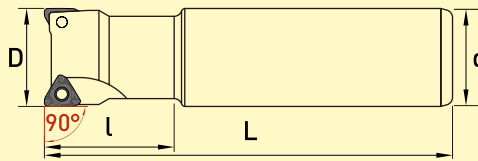
**ФРЕЗЫ КОНЦЕВЫЕ С ЦИЛИНДРИЧЕСКИМ ХВОСТОВИКОМ**

Артикул	D мм	L мм	L мм	d мм	Z	Пластины	Винт	Ключ
WM901411-020Z02050130S20P10	20	50	130	20	2	WM1411MX-1004	WST2517	T08
WM901411-025Z03055150S25P10	25	55	150	25	3			
WM901411-033Z03045200S32P15	33	45	200	32	3	WM1411MX-1505	WST4014	T15
WM901411-040Z04045200S32P15	40	45	200	32	4			

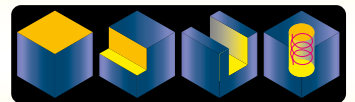
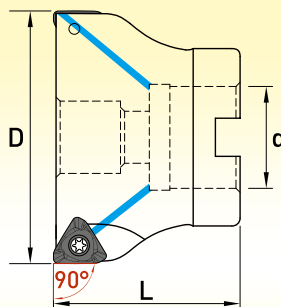
**ФРЕЗЫ ТОРЦОВЫЕ НАСАДНЫЕ**

Артикул	D мм	L мм	d мм	Z	Каналы СОЖ	Пластины	Винт	Ключ
WM901411-050Z06050000D22P10C	50	50	22	6	●	WM1411MX-1004	WST2517	T08
WM901411-050Z07050000D22P10	50	50	22	7				
WM901411-063Z07050000D22P10C	63	50	22	7	●			
WM901411-063Z09050000D22P10	63	50	22	9				
WM901411-040Z04040000D16P15C	40	40	16	4	●	WM1411MX-1505	WST4004	T15
WM901411-050Z05040000D22P15C	50	40	22	5	●			
WM901411-063Z06040000D22P15C	63	40	22	6	●			
WM901411-080Z08050000D27P15C	80	50	27	8	●			

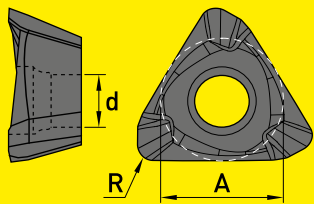

ПЛАСТИНЫ ДЛЯ ФРЕЗ: ТИП WM901411

<b>P</b>	●	●	●	●	●	●	●	●	●	●
<b>M</b>	●	●	●	●	●	●	●	●	●	●
<b>K</b>	●	●	●	●	●	●	●	●	●	●
<b>N</b>										
<b>S</b>	○	○	●	●	○	○	●	●	●	●
<b>H</b>	●	●	●	●	○	○	●	●		

С П Л А В Ы

с покрытием

УРП	Артикул		A мм	R мм	d мм	W25SH	W25LH <sup>NEW</sup>	W26ST	W26LT <sup>NEW</sup>	W35SH	W35LH <sup>NEW</sup>	W36ST	W36LT <sup>NEW</sup>	W46ST	W46LT <sup>NEW</sup>
10	WM1411MX-100408-GS		6.9	0.8	3.00					●	●	●	●		
15	WM1411MX-100408-GM		6.9	0.8	3.00	●	●	●	●	●	●	●	●	●	●
	WM1411MX-150508-GM		10.7	0.8	4.85	●	●	●	●	●	●	●	●	●	●

РЕЖИМЫ РЕЗАНИЯ ДЛЯ ПЛАСТИН WM1411MX-1004

Обрабатываемые материалы	Vc м/мин	fz мм	a <sub>p</sub> мм
Углеродистые/Легированные стали	120 ~ 250	0.08 ~ 0.20	0.3 ~ 7.0
Нержавеющие стали	100 ~ 180	0.05 ~ 0.15	0.3 ~ 4.0
Чугуны	120 ~ 250	0.08 ~ 0.20	0.3 ~ 6.0
Высокотемпературные сплавы	40 ~ 100	0.05 ~ 0.12	0.3 ~ 4.0
Закаленные стали	50 ~ 100	0.05 ~ 0.13	0.3 ~ 4.0

РЕЖИМЫ РЕЗАНИЯ ДЛЯ ПЛАСТИН WM1411MX-1505

Обрабатываемые материалы	Vc м/мин	fz мм	a <sub>p</sub> мм
Углеродистые/Легированные стали	120 ~ 250	0.12 ~ 0.28	0.5 ~ 11.0
Нержавеющие стали	100 ~ 180	0.10 ~ 0.22	0.5 ~ 7.0
Чугуны	120 ~ 250	0.12 ~ 0.28	0.5 ~ 10.0
Высокотемпературные сплавы	40 ~ 100	0.10 ~ 0.18	0.5 ~ 7.0
Закаленные стали	50 ~ 100	0.10 ~ 0.20	0.5 ~ 7.0

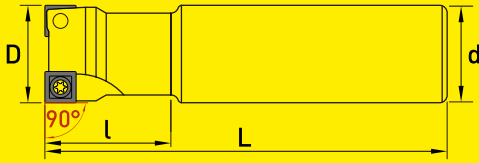

**ФРЕЗЫ КОНЦЕВЫЕ  
С ЦИЛИНДРИЧЕСКИМ ХВОСТОВИКОМ**



Артикул	D мм	l мм	L мм	d мм	Z	Пластины	Винт	Ключ
WM901316-020Z02025100S20P08	20	25	100	20	2	WM130MT-08T3	WST2507	T08
WM901316-020Z02025150S20P08	20	25	150	20	2			
WM901316-025Z03032100S20P08	25	32	100	20	3			
WM901316-025Z03032150S20P08	25	32	150	20	3			

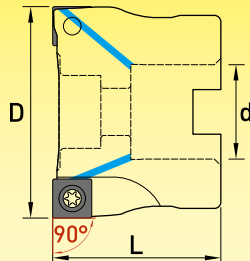

**ФРЕЗЫ ТОРЦОВЫЕ НАСАДНЫЕ**



Артикул	D мм	L мм	d мм	Z	Каналы СОЖ	Пластины	Винт	Ключ
WM901316-040Z04040000D16P08C	40	40	16	4	●	WM130MT-08T3	WST2507	T08
WM901316-050Z05040000D22P08C	50	40	22	5	●			
WM901316-063Z06040000D22P08C	63	40	22	6	●			
WM901316-050Z04040000D22P14C	50	40	22	4	●	WM130MT-1404	WST3505	T15
WM901316-063Z05040000D22P14C	63	40	22	5	●			
WM901316-080Z07050000D27P14C	80	50	27	7	●			

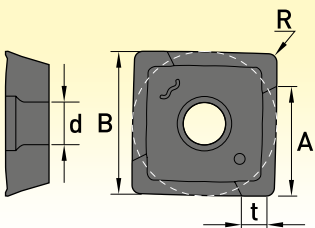

**ПЛАСТИНЫ ДЛЯ ФРЕЗ: ТИП WM901316**

	●	●	●	●	●	●
<b>P</b>	●	●	●	●	●	●
<b>M</b>	●	●	●	●	●	●
<b>K</b>	●	●	●	●	●	●
<b>N</b>						
<b>S</b>	○	○	●	●	●	●
<b>H</b>	○	○	○	○	○	○

С П Л А В Ы  
с покрытием

УРП	Артикул	А мм	В мм	R мм	d мм	t мм	W355T	W35LT	W365T	W36LT	W465T	W46LT
08	WM130MT-08T308-GS	5.6	8.5	0.8	2.8	1.2	●	●	●	●	●	●
14	WM130MT-140408-GS	10.3	13.8	0.8	4.1	2.0	●	●	●	●	●	●

## РЕЖИМЫ РЕЗАНИЯ ДЛЯ ПЛАСТИН WM130MT-08T3

Обрабатываемые материалы	Vc м/мин	fz мм	a <sub>p</sub> мм
Углеродистые/Легированные стали	120 ~ 250	0.05 ~ 0.12	0.3 ~ 5.5
Нержавеющие стали	100 ~ 180	0.04 ~ 0.10	0.3 ~ 4.5
Чугуны	120 ~ 250	0.05 ~ 0.12	0.3 ~ 5.5
Алюминиевые сплавы	300 ~ 1000	—	—
Высокотемпературные сплавы	40 ~ 100	0.03 ~ 0.09	0.3 ~ 4.5
Закаленные стали	50 ~ 100	0.03 ~ 0.09	0.3 ~ 4.5

## РЕЖИМЫ РЕЗАНИЯ ДЛЯ ПЛАСТИН WM130MT-1404

Обрабатываемые материалы	Vc м/мин	fz мм	a <sub>p</sub> мм
Углеродистые/Легированные стали	120 ~ 250	0.06 ~ 0.15	0.3 ~ 9
Нержавеющие стали	100 ~ 180	0.05 ~ 0.12	0.3 ~ 8
Чугуны	120 ~ 250	0.06 ~ 0.15	0.3 ~ 9
Алюминиевые сплавы	300 ~ 1000	0.05 ~ 0.15	0.3 ~ 9
Высокотемпературные сплавы	40 ~ 100	0.04 ~ 0.11	0.3 ~ 8
Закаленные стали	50 ~ 100	0.04 ~ 0.11	0.3 ~ 8

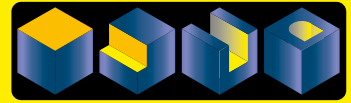
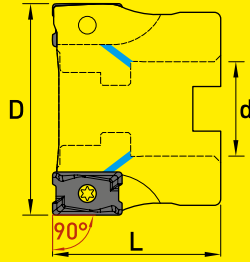
**ФРЕЗЫ ТОРЦОВЫЕ НАСАДНЫЕ**

Артикул	D мм	L мм	d мм	Z	Каналы СОЖ	Пластины	Винт	Ключ
WM900800-040Z04040000D16P16C	40	40	16	4	●	WM08800GX-16X6	WST4006	T15
WM900800-050Z05040000D22P16C	50	40	22	5	●			
WM900800-063Z06040000D22P16C	63	40	22	6	●			
WM900800-080Z07050000D27P16C	80	50	27	7	●			
WM900800-100Z08050000D32P16C	100	50	32	8	●			

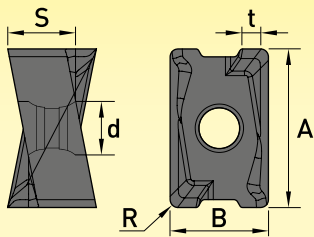
**ПЛАСТИНЫ ДЛЯ ФРЕЗ: ТИП WM900800**

	P	M	K	N	S	H
●	●	●	●		○	
●	●	●	●		●	
●	●	●	●		●	
●	●	●	●		●	
○					●	●

С П Л А В Ы  
с покрытием

УРП	Артикул	А мм	В мм	С мм	Р мм	d мм	t мм	W35LH	W36LT	W46LT
16	WM0800GX-16X608-GM	16.1	10	6.88	0.8	4.65	1.9	●	●	●

**РЕЖИМЫ РЕЗАНИЯ ДЛЯ WM0800GX-16X608**

Обрабатываемые материалы	Vc м/мин	f <sub>z</sub>	a <sub>p</sub>
Углеродистые/Легированные стали	110 ~ 260	0.09 ~ 0.27	0.3 ~ 15
Нержавеющие стали	100 ~ 180	0.08 ~ 0.18	0.3 ~ 15
Чугуны	110 ~ 260	0.09 ~ 0.27	0.3 ~ 15
Высокотемпературные сплавы	40 ~ 70	0.07 ~ 0.14	0.3 ~ 15

ФРЕЗЫ ТОРЦОВЫЕ НАСАДНЫЕ

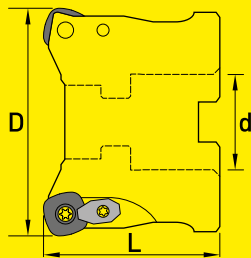

Артикул	D мм	L мм	d мм	Z	Пластины	Винт	Ключ	Зажим	Винт зажимной
WMHFS815-050Z03022000D50P12	50	22	50	3	WMX815MT-1205 WMX815NW-1205				
WMHFS815-050Z04022000D50P12	50	22	50	4					
WMHFS815-063Z03022000D50P12	63	22	50	3					
WMHFS815-063Z04022000D50P12	63	22	50	4					
WMHFS815-080Z04032000D55P12	80	32	55	4					
WMHFS815-080Z05032000D55P12	80	32	55	5					

ПЛАСТИНЫ ДЛЯ ФРЕЗ: ТИП WMHFS815

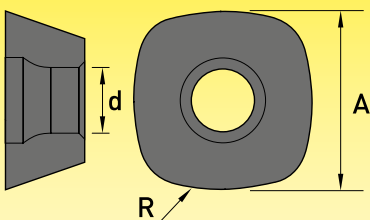

	P	M	K	N	S	H									
P	●	●	●	●	●	●	●	●	●	●	●	●	●	●	●
M	●	●	●	●	●	●	●	●	●	●	●	●	●	●	●
K	●	●	●	●	●	●	●	●	●	●	●	●	●	●	●
N															
S	○	○	●	●	○	○	●	●	●	●	●	●	●	●	●
H	●	●	●	●	○	○	●	●							

С П Л А В Ы

с покрытием

УРП	Артикул	A мм	R мм	d мм	с покрытием										
					W25SH	W25LH	W26ST	W26LT	W35SH	W35LH	W36ST	W36LT	W46ST	W46LT	
12	WMX815MT-1205XDSN-FM	12.7	15	4.6	●	●			●	●	●	●	●	●	●
	WMX815MT-1205XDTN-GM	12.7	15	4.6			●	●	●	●	●	●	●	●	●
	WMX815MT-1205XDTN-GR	12.7	15	4.6			●	●	●	●	●	●	●	●	●
	WMX815NW-1205XDSN-FM	12.7	15	4.6					●	●	●	●			
	WMX815NW-1205XDTN-GR	12.7	15	4.6	●	●	●	●	●	●	●	●	●	●	●

РЕЖИМЫ РЕЗАНИЯ ДЛЯ ПЛАСТИН WMX815MT

Обрабатываемые материалы	Vc м/мин	fz мм	a <sub>p</sub> мм
Углеродистые/Легированные стали	120 ~ 250	0.8 ~ 1.8	0.3 ~ 1.5
Нержавеющие стали	100 ~ 180	0.6 ~ 1.2	0.3 ~ 1.0
Чугуны	120 ~ 250	0.8 ~ 1.8	0.3 ~ 1.5
Высокотемпературные сплавы	40 ~ 100	0.5 ~ 1.2	0.3 ~ 1.0
Закаленные стали	50 ~ 100	0.5 ~ 1.2	0.3 ~ 1.0

ТЕХНИЧЕСКИЕ ДАННЫЕ ДЛЯ ПРОГРАММИРОВАНИЯ

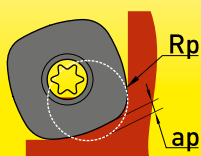

Пластины	Рекомендованный программируемый радиус Rp мм	Недорез ap мм
1205	4.5	0.83

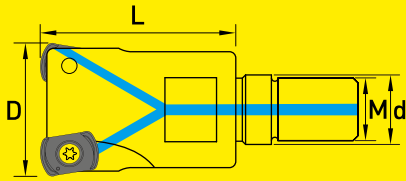

**ГОЛОВКИ ФРЕЗЕРНЫЕ С РЕЗЬБОВЫМ ХВОСТОВИКОМ**

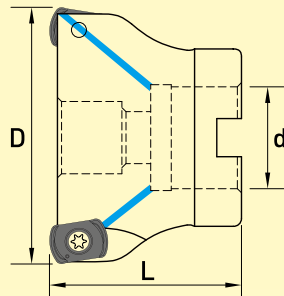
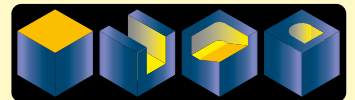
Артикул	D мм	L мм	d мм	M	Z	Каналы СОЖ	Пластины	Винт	Ключ
WMHFB00-016Z02026000M08P06	16	26	8.5	M8	2		WHFB00MX-0603	WST3004	T08
WMHFB00-016Z02026000M08P06C	16	26	8.5	M8	2	●			
WMHFB00-020Z03030000M10P06	20	30	10.5	M10	3				
WMHFB00-020Z03030000M10P06C	20	30	10.5	M10	3	●			
WMHFB00-021Z03030000M10P06	21	30	10.5	M10	3				
WMHFB00-025Z03035000M12P06	25	35	12.5	M12	3				
WMHFB00-025Z04035000M12P06	25	35	12.5	M12	4				
WMHFB00-025Z04035000M12P06C	25	35	12.5	M12	4	●			
WMHFB00-026Z03035000M12P06	26	35	12.5	M12	3				
WMHFB00-032Z04040000M16P06C	32	40	17.0	M16	4	●			
WMHFB00-032Z05040000M16P06	32	40	17.0	M16	5				
WMHFB00-040Z06043000M16P06C	40	43	17.0	M16	6	●			
WMHFB00-025Z03035000M12P09C	25	35	12.5	M12	3	●	WHFB00MX-0904	WST3504	T15
WMHFB00-032Z04040000M16P09C	32	40	17.0	M16	4	●			
WMHFB00-035Z04043000M16P09C	35	43	17.0	M16	4	●			
WMHFB00-042Z05043000M16P09C	42	43	17.0	M16	5	●			

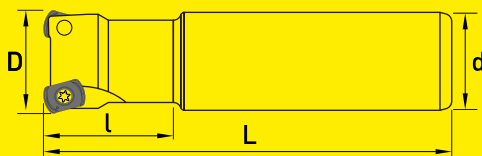

**ФРЕЗЫ ТОРЦОВЫЕ НАСАДНЫЕ**

Артикул	D мм	L мм	d мм	Z	Каналы СОЖ	Пластины	Винт	Ключ	
WMHFB00-040Z06050000D22P06	40	50	22	6		WHFB00MX-0603	WST3004	T08	
WMHFB00-040Z06050000D22P06C	40	50	22	6	●				
WMHFB00-050Z07050000D22P06	50	50	22	7					
WMHFB00-050Z07050000D22P06C	50	50	22	7	●				
WMHFB00-052Z07050000D22P06C	52	50	22	7	●				
WMHFB00-063Z07050000D22P06	63	50	22	7		WHFB00MX-0904	WST3504	T15	
WMHFB00-050Z06050000D22P09C	50	50	22	6	●				
WMHFB00-052Z06050000D22P09C	52	50	22	6	●				
WMHFB00-063Z07050000D22P09	63	50	22	7					
WMHFB00-063Z07050000D27P09C	63	50	27	7	●				
WMHFB00-066Z07050000D27P09C	66	50	27	7	●				
WMHFB00-080Z08050000D27P09C	80	50	27	8	●				
WMHFB00-100Z08050000D32P09C	100	50	32	8	●				
							WST4009		
							WST3504		

ФРЕЗЫ КОНЦЕВЫЕ С ЦИЛИНДРИЧЕСКИМ ХВОСТОВИКОМ

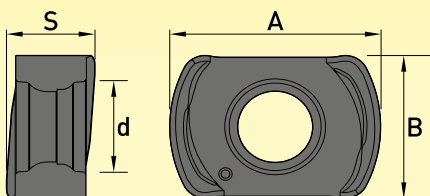

Артикул	D мм	l мм	L мм	d мм	Z	Пластины	Винт	Ключ
WMHFB00-015Z02026130S16P06	15	26	130	16	2	WHFB00MX-0603	WST3004	T08
WMHFB00-016Z02026130S16P06	16	26	130	16	2			
WMHFB00-017Z02026130S16P06	17	26	130	16	3			
WMHFB00-018Z02025130S20P06	18	25	130	20	2			
WMHFB00-020Z03040150S20P06	20	40	150	20	3			
WMHFB00-021Z03040150S20P06	21	40	150	20	3			
WMHFB00-025Z04040150S25P06	25	40	150	25	4			
WMHFB00-026Z04030150S25P06	26	30	150	25	4			
WMHFB00-032Z04045200S32P06	32	45	200	32	4	WHFB00MX-0904	WST4009	T15
WMHFB00-025Z03040150S25P09	25	40	150	25	3			
WMHFB00-032Z03040150S32P09	32	40	150	32	3			



ПЛАСТИНЫ ДЛЯ ФРЕЗ: ТИП WMHFB00

	P	M	K	N	S	H												
	●	●	●	●	●	●	●	●	●	●	●	●	●	●	●	●	●	●
	○	○	●	●	○	○	●	●	●	●	●	●	●	●	●	●	●	●

С П Л А В Ы  
с покрытием

УРП	Артикул	A мм	B мм	S мм	d мм	W25SH	W25LH	W26ST	W26LT	W35SH	W35LH	W36ST	W36LT	W46ST	W46LT
6	WHFB00MX-0603-GS	9	6.38	3.75	3.2	●	●	●	●	●	●	●	●	●	●
	WHFB00MX-0603-GM	9	6.38	3.75	3.2	●	●	●	●	●	●	●	●	●	●
	WHFB00MX-0603-GR	9	6.38	3.75	3.2	●	●	●	●	●	●	●	●	●	●
9	WHFB00MX-0904-GM	11.9	9.18	4.8	4.2	●	●	●	●	●	●	●	●	●	●

РЕЖИМЫ РЕЗАНИЯ ДЛЯ ПЛАСТИН WHFB00MX-0603

Обрабатываемые материалы	Vc м/мин	fz мм	a <sub>p</sub> мм
Углеродистые/Легированные стали	120 ~ 250	0.4 ~ 1.6	0.3 ~ 0.9
Нержавеющие стали	100 ~ 180	0.3 ~ 1.2	0.3 ~ 0.7
Чугуны	120 ~ 250	0.4 ~ 1.6	0.3 ~ 0.9
Высокотемпературные сплавы	40 ~ 100	0.3 ~ 0.8	0.3 ~ 0.6
Закаленные стали	50 ~ 100	0.3 ~ 1.0	0.3 ~ 0.6

РЕЖИМЫ РЕЗАНИЯ ДЛЯ ПЛАСТИН WHFB00MX-0904

Обрабатываемые материалы	Vc м/мин	fz мм	a <sub>p</sub> мм
Углеродистые/Легированные стали	120 ~ 250	0.4 ~ 2.0	0.3 ~ 1.4
Нержавеющие стали	100 ~ 180	0.3 ~ 1.6	0.3 ~ 1.2
Чугуны	120 ~ 250	0.4 ~ 2.0	0.3 ~ 1.4
Высокотемпературные сплавы	40 ~ 100	0.3 ~ 1.2	0.3 ~ 1.2
Закаленные стали	50 ~ 100	0.3 ~ 1.4	0.3 ~ 1.2

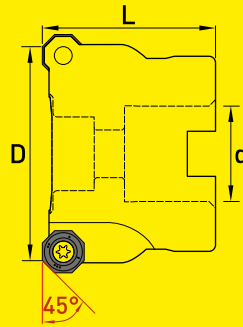
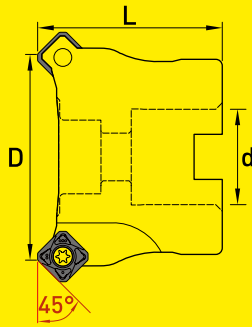

**ФРЕЗЫ  
ТОРЦОВЫЕ  
НАСАДНЫЕ**

Артикул	D мм		L мм	d мм	Z	Пластины	Винт	Ключ
WM4513/10-050Z04040000D22P1305	50	52.9	40	22	4	WM1300MX-1205 WM1000MX-0505	WST4015	T15
WM4513/10-063Z05040000D22P1305	63	63.9	40	22	5			
WM4513/10-080Z06050000D27P1305	80	82.9	50	27	6			
WM4513/10-100Z08050000D32P1305	100	102.9	50	32	8			

Конструкция фрез позволяет установку двух видов пластин по желанию заказчика

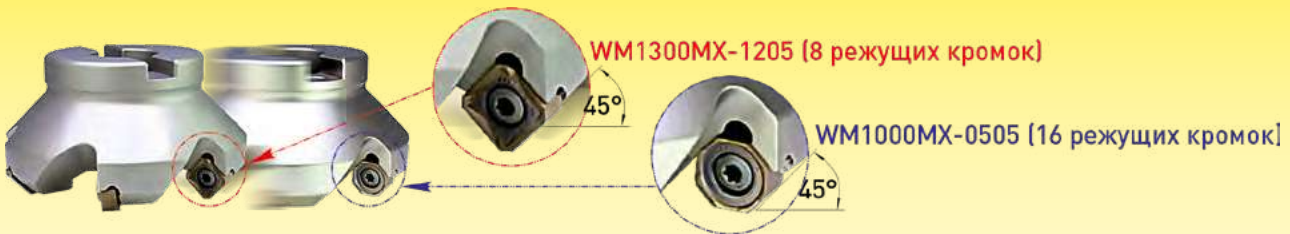
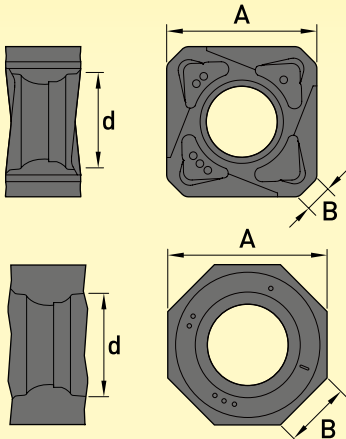
**ПЛАСТИНЫ ДЛЯ ФРЕЗ: ТИП WM4513/10**

	P	M	K	N	S	H							
	●	●	●	●	●	●	●	●	●	●	●	●	●
	●	●	●	●	●	●	●	●	●	●	●	●	●
	●	●	●	●	●	●	●	●	●	●	●	●	●
	○	○	○	○	○	○	○	○	○	○	○	○	○
	●	●	○	○	○	○	○	○	○	○	○	○	○

С П Л А В Ы  
с покрытием

УРП	Артикул	A мм	B мм	d мм	W25SH	W25LH	W35SH	W35LH	W36ST	W36LT	W46ST	W46LT
12	WM1300MX-1205-GM	12.7	1.5	6	●	●	●	●	●	●	●	●
	WM1300MX-1205-GR	12.7	1.5	6	●	●	●	●	●	●	●	●
	WM1000MX-0505-GR	12.7	5	6	●	●	●	●	●	●	●	●

**РЕЖИМЫ РЕЗАНИЯ**

Обрабатываемые материалы	Для пластин WM1300MX-1205			Для пластин WM1000MX-0505		
	Vc м/мин	fz мм	a <sub>p</sub> мм	Vc м/мин	fz мм	a <sub>p</sub> мм
Углеродистые/Легированные стали	80 ~ 200	0.10 ~ 0.30	0.3 ~ 6.0	80 ~ 200	0.10 ~ 0.30	0.3 ~ 2.0
Нержавеющие стали	50 ~ 110	0.08 ~ 0.25	0.3 ~ 3.6	50 ~ 110	0.08 ~ 0.25	0.3 ~ 1.5
Чугуны	80 ~ 180	0.10 ~ 0.30	0.3 ~ 6.0	80 ~ 180	0.10 ~ 0.30	0.3 ~ 2.0
Высокотемпературные сплавы	30 ~ 60	0.08 ~ 0.20	0.3 ~ 3.6	30 ~ 60	0.08 ~ 0.20	0.3 ~ 1.5
Закаленные стали	35 ~ 70	0.08 ~ 0.23	0.3 ~ 3.6	35 ~ 70	0.08 ~ 0.23	0.3 ~ 1.5

ФРЕЗЫ ТОРЦОВЫЕ НАСАДНЫЕ

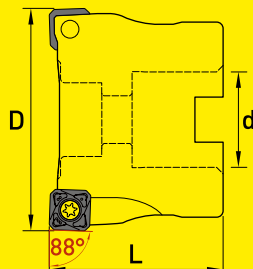

Артикул	D мм	L мм	d мм	Z	Пластины	Винт	Ключ
WM881300-050Z04040000D22P13	50	40	22	4	WM1300MX-1205	WST4015	T15
WM881300-063Z05040000D22P13	63	40	22	5			
WM881300-080Z06050000D27P13	80	50	27	6			

ПЛАСТИНЫ ДЛЯ ФРЕЗ: ТИП WM881300

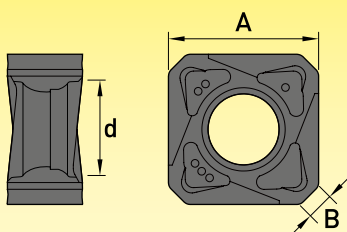

	P	M	K	N	S	H							
	●	●	●	●	●	●	●	●	●	●	●	●	●
	●	●	●	●	●	●	●	●	●	●	●	●	●
	●	●	●	●	●	●	●	●	●	●	●	●	●
	○	○	○	○	●	●	●	●	●	●	●	●	●
	●	●	○	○	●	●	●	●	●	●	●	●	●

С П Л А В Ы

с покрытием

УРП	Артикул	А мм	В мм	d мм	W25SH	NEW W25LH	W35SH	NEW W35LH	W36ST	NEW W36LT	W46ST	NEW W46LT
12	WM1300MX-1205-GM	12.7	1.5	6	●	●	●	●	●	●	●	●
	WM1300MX-1205-GR	12.7	1.5	6	●	●	●	●	●	●	●	●

РЕЖИМЫ РЕЗАНИЯ ДЛЯ ПЛАСТИН WM1300MX-1205

Обрабатываемые материалы	V <sub>c</sub> м/мин	fz мм	a <sub>p</sub> мм
Углеродистые/Легированные стали	80 ~ 200	0.10 ~ 0.20	0.3 ~ 11
Нержавеющие стали	50 ~ 110	0.08 ~ 0.18	0.3 ~ 5
Чугуны	80 ~ 180	0.10 ~ 0.20	0.3 ~ 11
Высокотемпературные сплавы	30 ~ 60	0.08 ~ 0.14	0.3 ~ 5
Закаленные стали	35 ~ 70	0.08 ~ 0.16	0.3 ~ 5